

Blocksauger VCBL-G-K2

Höhe 100 mm

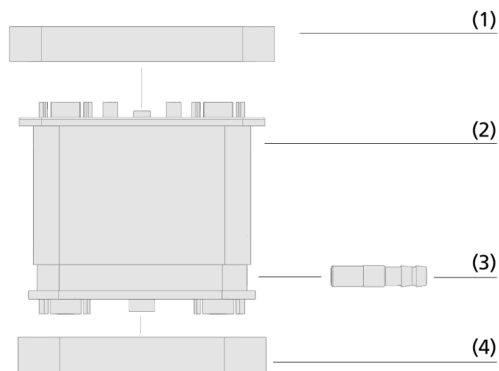

Blocksauger VCBL-G-K2



Systemaufbau Blocksauger VCBL-G-K2

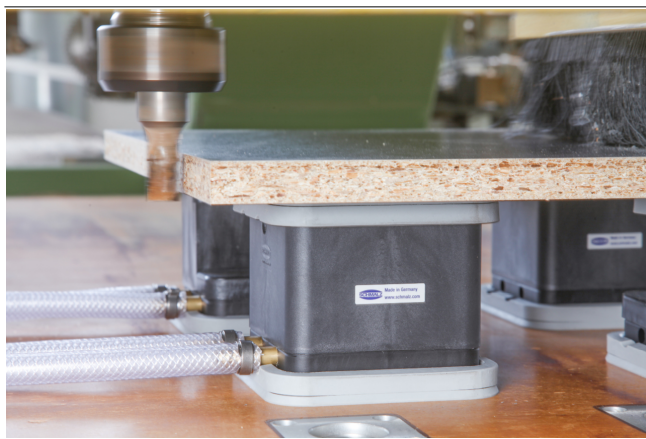

Blocksauger VCBL-G-K2 beim Aufspannen einer Spanplatte

Eignung für branchenspezifische Anwendungen

Anwendung

- Universelles Vakuum-Aufspannsystem mit Schlauchanschluss für CNC-Bearbeitungszentren mit Glatttisch (2-Kreis-System)
- Der Sauger wird über zwei Schläuche mit der Vakuum-Versorgung der Maschine verbunden
- Eine Vakuum-Zuleitung (Kreis 1) versorgt die untere Saugplatte zum Fixieren des Saugers auf dem Maschinentisch und die zweite Zuleitung (Kreis 2) versorgt die obere Saugplatte zum Fixieren des Werkstücks auf dem Sauger
- Beschädigungsfreies Spannen mit höchster Präzision und Haltekraft

Aufbau

- Saugplatte oben (1) zur Fixierung des Werkstücks
- Robuster Grundkörper (2) aus Kunststoff
- Schlauchanschlüsse (3) zur Vakuum-Versorgung
- Saugplatte unten (4) zum Fixieren des Saugers auf der Konsole

Produkt-Highlights

- Höchste Haltekraften bei Holzanwendungen dank optimierter Dichtungen und Reibbeläge
- Höchste Maßhaltigkeit für mehr Präzision im Fertigungsprozess
- Breites Produktspektrum bietet maximale Flexibilität und ermöglicht kurze Rüstzeiten
- Saugplatten ohne Werkzeug schnell, einfach und kostengünstig austauschbar

Blocksauger VCBL-G-K2

Höhe 100 mm

Bestellschlüssel Blocksauger VCBL-G-K2

VCBL-G-K2	-	120x120	-	x100	-	ST	-	AS
1		2		3		4		5

1 – Kurzbezeichnung

Code	Typ
VCBL-G-K2	Blocksauger für Glatttische, 2-Kreis-Konsolen-System

2 – Saugfläche

Code	LxB in mm
120x120...	120x120 bis 130x30
130x30	

3 – Höhe

Code	Höhe in mm
x100	100

4 – Produktergänzung

Code	Typ
ST	Mit Schlauchtüllen

5 – Produktergänzung

Code	Typ
AS	Mit Abhebesystem

Der Blocksauger VCBL-G-K2 wird montiert geliefert. Das Produkt besteht aus:

- Saugplatte oben vom Typ VCSP-O - Elastomerteil, verfügbar in verschiedenen Maßen und Saugflächen
- Grundkörper aus Kunststoff
- Saugplatte unten vom Typ VCSP-U - Elastomerteil





Verfügbare Ersatzteile: Saugplatte (oben), Verschleißteilsatz, Dichtrahmen, Reibplatte, Saugplatte (unten)

Verfügbares Zubehör: Schlauchset, Saugplatte Moosgummi

Bestelldaten Blocksauger VCBL-G-K2

Typ	Abmessung (LxB):					
	120x120		125x75	120x50	130x30	
VCBL-G-K2	100	ST	10.01.12.00053 	10.01.12.00056	10.01.12.00055	10.01.12.00059
VCBL-G-K2	100	ST+AS	10.01.12.00054	-	-	-

Bestelldaten Ersatzteile Blocksauger VCBL-G-K2

Typ	Ersatzteile		Artikel-Nr.
VCBL-G-K2 120x120x100 ST	Saugplatte (oben)	VCSP-O 120x120x16.5 TPE	10.01.12.00010 
VCBL-G-K2 120x120x100 ST+AS	Saugplatte (oben)	VCSP-O 120x120x16.5 TPE	10.01.12.00010 
VCBL-G-K2 125x75x100 ST	Saugplatte (oben)	VCSP-O 125x75x16.5 TPE	10.01.12.00011 
VCBL-G-K2 120x50x100 ST	Saugplatte (oben)	VCSP-O 120x50x15.5 TPE	10.01.12.00012 
VCBL-G-K2 130x30x100 ST	Verschleißteilsatz	VST VCSP	10.01.12.00723

Typ	Dichtrahmen	Reibplatte
VCBL-G-K2	130x30 10.01.12.00804	10.01.12.00805

Typ	Ersatzteile	Artikel-Nr.
VCBL-G-K2	Saugplatte (unten) VCSP-U 120x120x16.5 VCBL-G TPE	10.01.12.00063 

Bestelldaten Zubehör Blocksauger VCBL-G-K2

Typ	Zubehör	Artikel-Nr.
VCBL-G-K2	Zubehör-Aufspannsysteme 2 x 1,5m Schlauch mit Verbindern	ZUB VCBL-G 10.01.12.00203

Typ	Zubehör	Artikel-Nr.
VCBL-G-K2	125x75 Saugplatte (oben) Moosgummi-Saugplatte	VCSP-O 125x75x17.7 MOS TPE 10.01.12.03511 

Blocksauger VCBL-G-K2

Höhe 100 mm

Konstruktionsdaten Blocksauger VCBL-G-K2

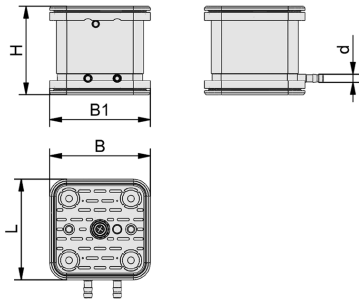

VCBL-G-K2 120x120

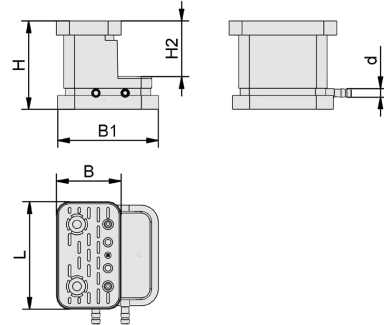

VCBL-G-K2 120x50, VCBL-G-K2 125x75

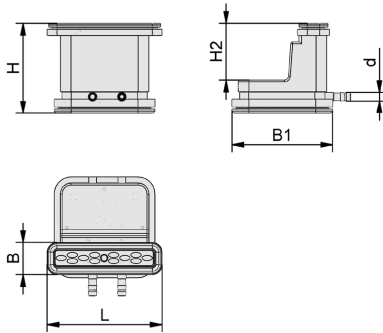

VCBL-G-K2 130x30

Blocksauger VCBL-G-K2

Höhe 100 mm

Konstruktionsdaten Blocksauger VCBL-G-K2

Typ	B [mm]	B1 [mm]	d [mm]	H [mm]	H2 [mm]	L [mm]
VCBL-G-K2 120x120x100 ST	117	117	10	100	-	117
VCBL-G-K2 120x120x100 ST+AS	117	117	10	100	-	117
VCBL-G-K2 125x75x100 ST	75	117	10	100	63	125
VCBL-G-K2 120x50x100 ST	50	117	10	100	63	120
VCBL-G-K2 130x30x100 ST	37	138	10	100	63	134

Multimediale Produktpräsentation

Medium	Link
Produktvideo	https://vimeo.com/178568158